

油圧ユニット使用オイル

●使用オイル銘柄

油圧ユニットの使用オイルは外気温度にあわせて、下表のオイルを使用します。

耐摩耗性油圧作動油 各社対応表

	30℃以上	0℃～30℃	0℃以下
出光興産	ダフニースーパーハイドロA46	ダフニースーパーハイドロA32	ダフニースーパーハイドロA22
	ダフニースーパーハイドロHF46	ダフニースーパーハイドロHF32	
昭和シェル石油	テラスオイルS2 M46	テラスオイルS2 M32	テラスオイルS2 M22
	テラスオイルS4 ME46	テラスオイルS4 ME32	
JX日鉱日石エネルギー	スーパーハイランド46	スーパーハイランド32	スーパーハイランド22
	スーパーハイランドSE46	スーパーハイランドSE32	スーパーハイランドSE22
	スーパーハイランドSE-P46	スーパーハイランドSE-P32	スーパーハイランドSE-P22
エクソンモービル	DTE25	DTE24	DTE22
	DTE XL46	DTE XL32	DTE XL22
コスモ石油	ハイドロAW46	ハイドロAW32	ハイドロHV22
	ハイドロHV46	ハイドロHV32	
規格	ISO46	ISO32	ISO22

マルチグレード耐摩耗性油圧作動油 各社対応表

	30℃以上	0℃～30℃	0℃以下
出光興産	ダフニースーパーハイドロ46ST	ダフニースーパーハイドロ32ST	ダフニースーパーハイドロ22ST
昭和シェル石油	テラスオイルS2 V46	テラスオイルS2 V32	テラスオイルS2 V22
	テラスオイルS3 MT46		
JX日鉱日石エネルギー	ハイランドワイド46	ハイランドワイド32	ハイランドワイド22
エクソン・モービル	STE Excel46	DTE Excel32	DTE Excel22
コスモ石油	ハイドロHV46	ハイドロHV32	ハイドロHV22
規格	ISO46	ISO32	ISO22

 アドバイス／使用オイルは、他銘柄との混用は避け、必ず同一銘柄のものを使用してください。混用すると、作動油の特性を損なうばかりでなく、油圧機器損傷の原因となります。

 知識／出荷時は、「出光興産 ダフニースーパーハイドロ22ST」を使用しています。

標準車

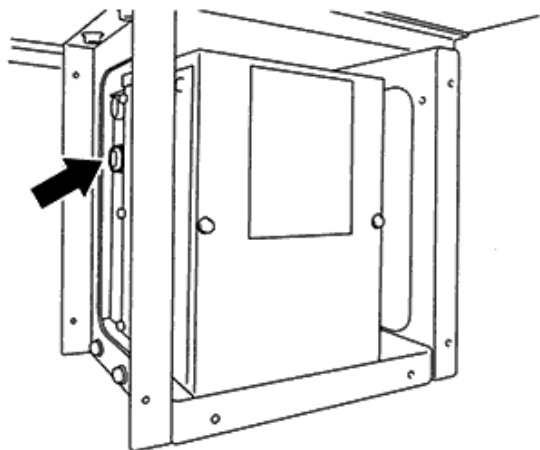

点検要領

6か月ごとにオイル量の点検をします。

油圧ユニット左側面のオイルレベルゲージにてオイルが基準油面位置にあれば良好です。不足している時は給油口から基準油面位置までオイルを補給します。

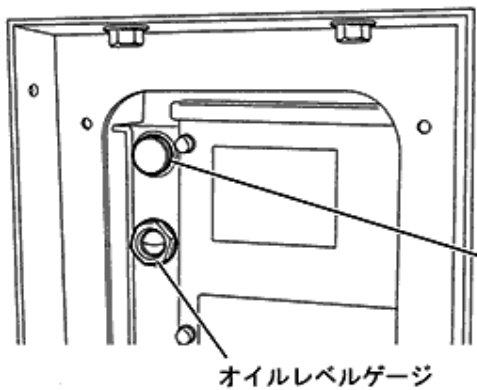

⚠ 注意／オイルが著しく減っているときは、配管などからの漏れが考えられます。オイル漏れの有無を点検して、オイル漏れがあるときは、山田車体又はサービス工場へご連絡ください。

👤 アドバイス／使用オイルは、新車時1か月で交換し、その後1年ごとに交換します。オイル交換は、山田車体又はサービス工場へお申し付けください。

📖 知識／使用オイルの粘度は、フラップルーフの作動速度に大きく影響します。特に寒冷地には作動が遅くなる場合があります。

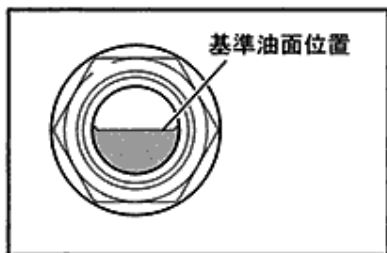

フルリフト車・リヤリフト車

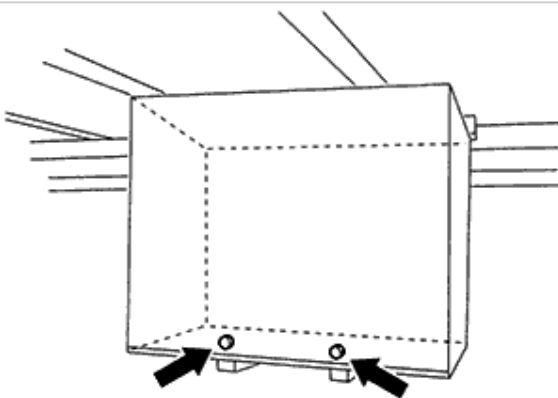

点検要領 6か月ごとにオイル量の点検をします。

1. 油圧ユニットカバーのロックを外し、カバーを取り外します。

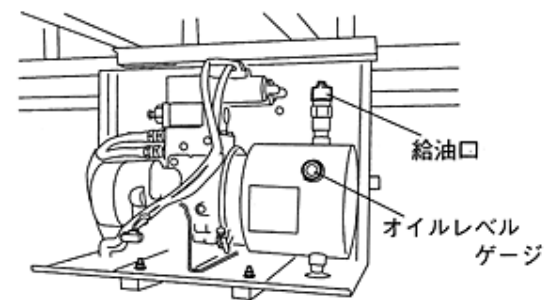

2. 油圧ユニット部のオイルレベルゲージにてオイルが基準油面位置にあれば良好です。不足しているときは、給油口から基準油面位置までオイルを補給します。

⚠ 注意／オイルが著しく減っているときは、配管などからの漏れが考えられます。オイル漏れの有無を点検して、オイル漏れがあるときは、山田車体又はサービス工場へご連絡ください。

👤 アドバイス／使用オイルは、新車時1か月で交換し、その後1年ごとに交換します。オイル交換は、山田車体又はサービス工場へお申し付けください。

📖 知識／使用オイルの粘度は、フラップルーフの作動速度に大きく影響します。特に寒冷地には作動が遅くなる場合があります。

